

ピッチ/Pitch 8.7mm

|                               |  |
|-------------------------------|--|
| 型名<br>Type Number             | <b>F5207ABRT</b>                         |
| 定格<br>Rating                  | AC250V 10A                               |
| 絶縁抵抗<br>Insulation Resistance | 500V 1000MΩ以上<br>DC500V 1000MΩ and over  |
| 耐電圧<br>Withstands Voltage     | 2000V 1分間以上<br>AC2000V 1 minute and over |
| 接触抵抗<br>Connection Resistance | 10mΩ以下<br>10mΩ and less                  |
| 適合電線<br>Compatible Wire       | 0.75mm <sup>2</sup>                      |
| 極数<br>Number of Poles         | 25P                                      |

一般公差/General Tolerance ±0.5

尺度/Scale 2/3 単位/Unit mm

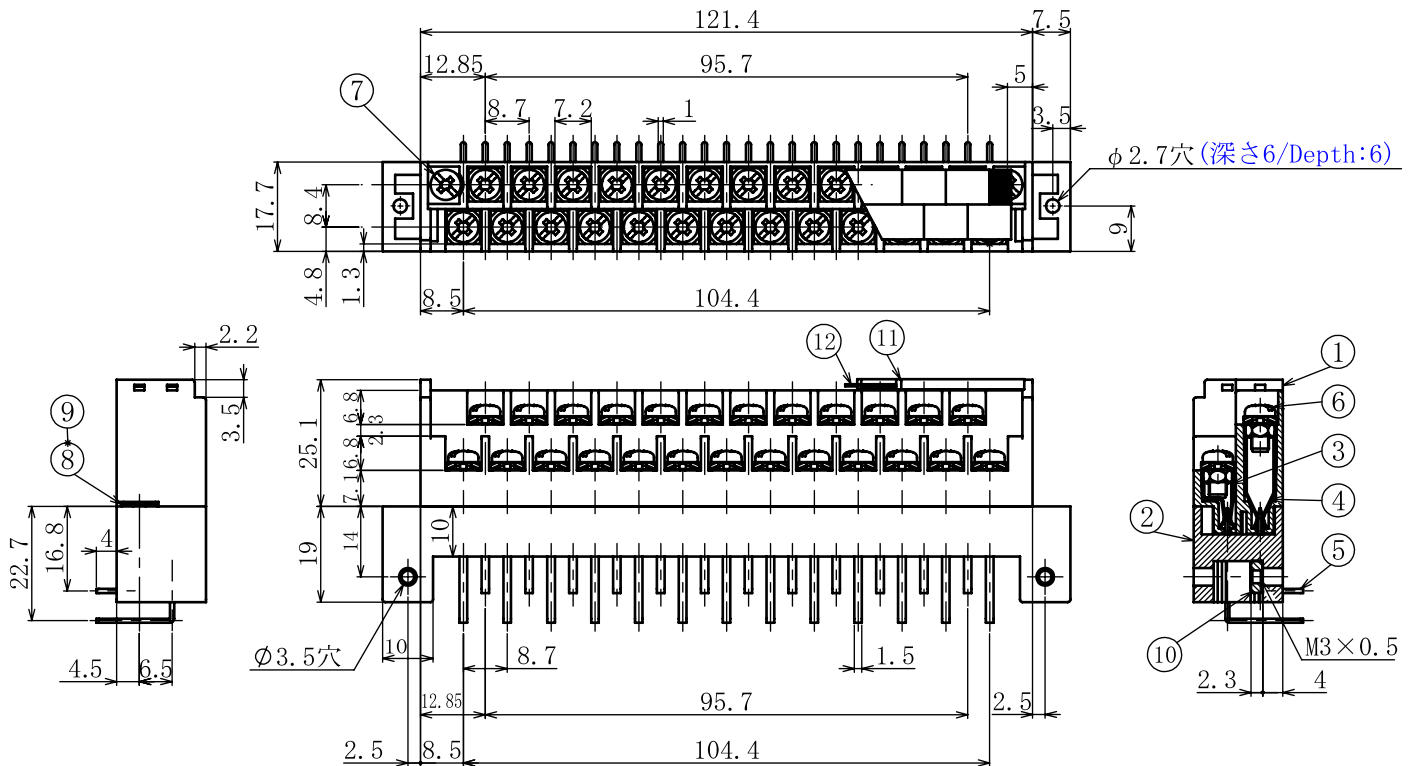

コネクタシ

ツープースタイプ

- 注文方法: 型名 25 P.
- Ordering Form: Type No. No. of Poles (P)
- 結線ビス: 締付トルクは1.0N・mです。
- Connection screw: Tightening torque is 1.0 N・m.

■仕様/Specifications.

| 部番/Part No. | 名称/Part Name                | 材質/Material            | 規格/Standard | 寸法/Size     | 処理/Treatment                         | 備考/Remark                                       |
|-------------|-----------------------------|------------------------|-------------|-------------|--------------------------------------|---|
| 1           | 基板A Base A                  | PBT                    | UL          |             |                                      | 黒色 Black  |
| 2           | 基板B Base B                  | PBT                    | UL          |             |                                      | 黒色 Black  |
| 3           | コンタクトA Contact A            | りん青銅 Phosphor bronze   | C5191R      | 板厚 t 0.3    | ニッケルメッキ Nickel-Plated                | コンタクト部金メッキ<br>Contact point is plated with gold |
| 4           | コンタクトB Contact B            | りん青銅 Phosphor bronze   | C5191R      | 板厚 t 0.3    | ニッケルメッキ Nickel-Plated                | コンタクト部金メッキ<br>Contact point is plated with gold |
| 5           | コンタクトC Contact C            | 黄銅 Brass               | C2680R      | 板厚 t 0.8    | 金メッキ Gold-Plated                     |   |
| 6           | 結線ビス Screw                  | 鉄 Steel                | SWCH・SPCC   | M3.5×0.6×7ℓ | ニッケルメッキ Nickel-Plated                | フリータンシビス Type②                                  |
| 7           | 取付ビス Quick disconnect screw | 鉄 Steel                | SWCH        | M3.5×0.6    | ニッケルメッキ Nickel-Plated                |   |
| 8           | 平ワッシャー Flat washer          | 黄銅 Brass               | C2680P      | 板厚 t 0.5    | ニッケルメッキ Nickel-Plated                |   |
| 9           | Eリング E ring                 | ステンレス Stainless steel  | SUS304      | 板厚 t 0.4    |                                      |   |
| 10          | ナット Hexagon nut             | 鉄 Steel                | SWCH        | M3×0.5      | 三価クロム処理 Trivalent Chromate Treatment | 六角 Hexagon                                      |
| 11          | カバー Cover                   | ポリカーボネート Polycarbonate | UL          | 板厚 t 2.0    |                                      | 透明 Transparence                                 |
| 12          | 記号紙 Marking strip           | ケント紙 Paper             |             | 板厚 t 0.5    |                                      | 白色 White  |