

# トランジスタクリップ

Transistor Clip

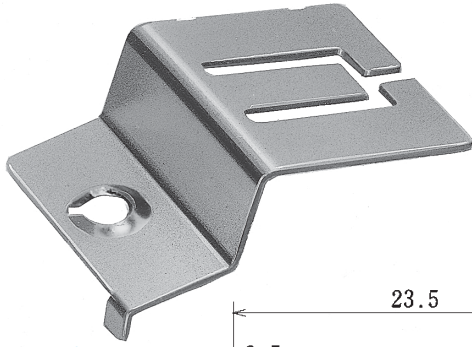

型名 Type Number	F9051
-------------------	-------

一般公差 / General Tolerance ±0.5

尺度 / Scale 2/1 単位 / Unit mm

呼び径 3  
Nominal diameter 3

(2種タッピング用絞り  
Diaphragm for second  
class tapping)

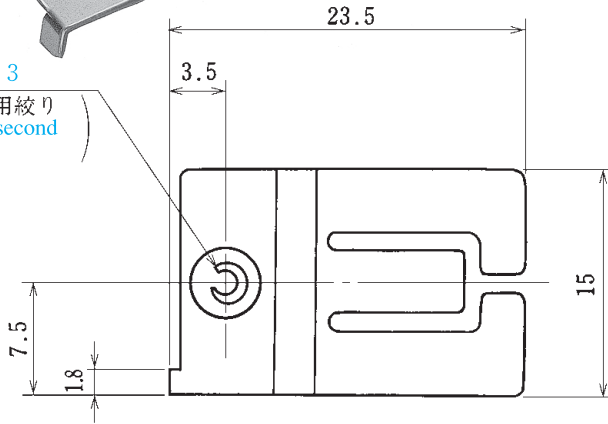

使用例  
Example

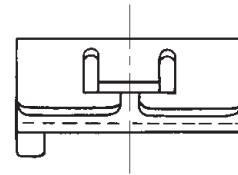
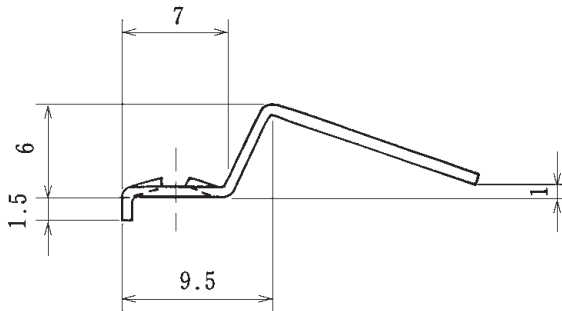
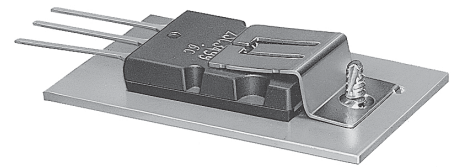

関連製品

トランジスタクリップ

F9051トランジスタクリップ押付力  
Pressing Force of F9051 Transistor Clip

タイプ Type	押付力 (kg) Pressing Force
TO-3P	3.7-4.1

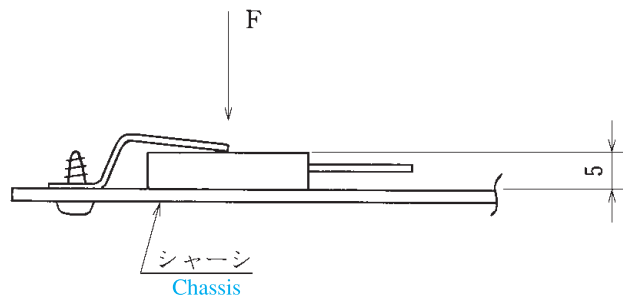

- 注文方法: 型名
- Ordering Form: Type No.
- 注意: 締付トルクは0.6N・m以下で御使用下さい。
- Note: Clamping torque should be used below 0.6 N·m.

仕様 / Specifications.

材質 / Material	規格 / Standard	寸法 / Size
ステンレス Stainless steel	SUS304	板厚 t 0.5

