

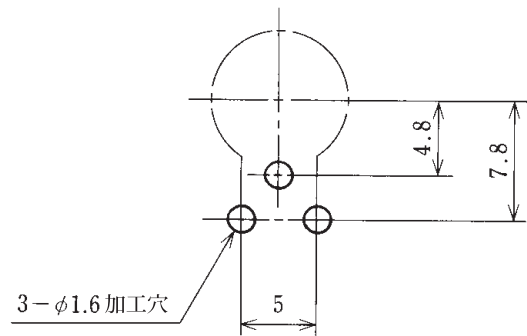

型名 Type Number	F9080
-------------------	-------

一般公差 / General Tolerance ±0.5

尺度 / Scale  $\frac{2}{1}$  単位 / Unit mm

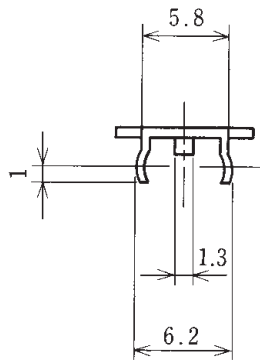
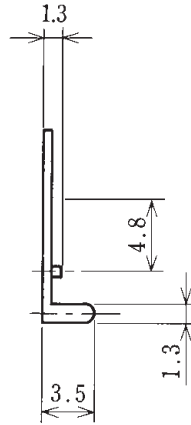
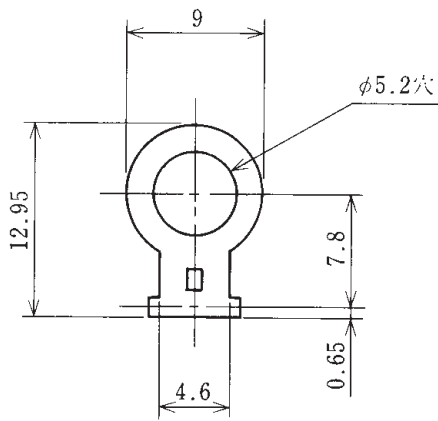

プリント基板加工図  
Processing the printed board

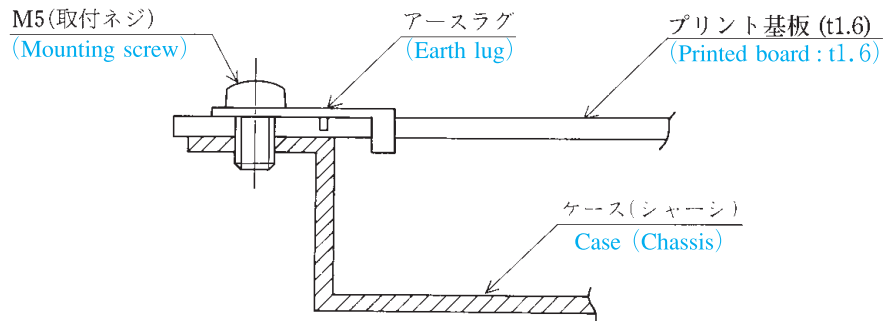

使用例  
Example

- 注文方法：型名
- Ordering Form : Type No.

■ 仕様 / Specifications.

材質 / Material	規格 / Standard	寸法 / Size	処理 / Treatment	備考 / Remark
黄銅 Brass	C2680R	板厚 t 0.6	スズメッキ Tin-Plated	