

ピッチ/Pitch 9.5mm

型名 Type Number	UF2029
定格 Rating	AC250V 15A、10A AC150V 15A
絶縁抵抗 Insulation Resistance	500V 1000MΩ 以上 DC500V 1000MΩ and over
耐電圧 Withstands Voltage	2000V 1分間以上 AC2000V 1 minute and over
適合電線 Compatible Wire	14-22AWG

一般公差/General Tolerance ±0.5

尺度/Scale 1/4 単位/Unit mm

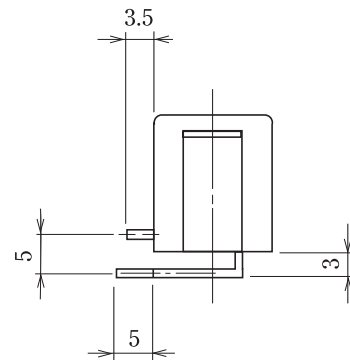
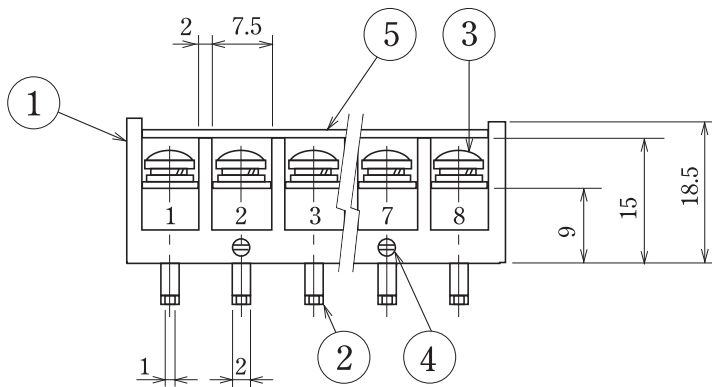
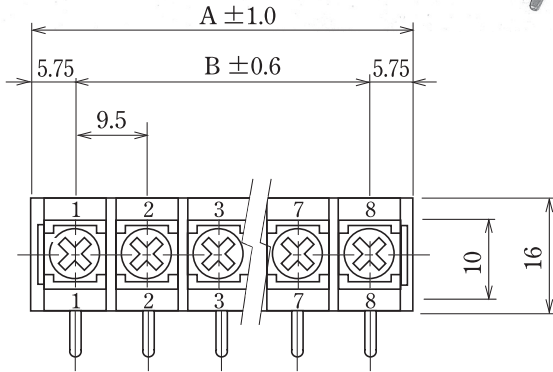

- 注文方法：型名 — 極数 P.
- Ordering Form : Type No. No. of Poles (P)
- 結線ビス：締付トルクは0.6N・mです。又別仕様についてはINDEXを御参照下さい。
- Connection screw : Tightening torque is 0.6 N・m. See INDEX for other specifications.
- カバーはオプションとなっておりますので御希望の際は注文方法の末尾に“-CT”と御記入ください。但しカバーは添付納入となります。
- A cover is optional. To obtain one, add “-CT” to the end of the order description shown above. A cover will be delivered attached.
- 用途：250V・15A は市販（商業用）器具—事務用設備、電子式データ処理設備等。
250V・10A は工業用で制限された定格を持つ装置。
150V・15A は一般産業用。
- Application : The 250V・15A type is commercial appliances, including business equipment, electronic data processing equipment, etc.
The 250V・10A type is industrial devices having limited ratings.
The 150V・15A type is general industrial.

■仕様/Specifications.

部番/Part No.	名称/Part Name	材質/Material	規格/Standard	寸法/Size	処理/Treatment	備考/Remark
1	基板 Base	PBT	UL			黒色 Black
2	導電板 Terminal	黄銅 Brass	C2680R	板厚 t 0.8	スズメッキ Tin-Plated	
3	結線ビス Screw	黄銅 Brass	C2700W	M3×0.5×6 l	ニッケルメッキ Nickel-Plated	PWSWセムスパインド Type③
4	固定ピン Mounting pin	りん青銅 Phosphor Bronze	C5191R	板厚 t 0.5	スズメッキ Tin-Plated	
5	カバー Cover	ポリカーボネイト Polycarbonate	UL	板厚 t 0.8	透明 Transparence	オプション Optional

極数/Poles	5 P	8
A	49.5	78.0
B	38.0	66.5

海外規格
認定品
貫通型