

ピッチ/Pitch 16mm

型名 Type Number	UF2057E-PKCT
定格 Rating	AC600V 75A
絶縁抵抗 Insulation Resistance	500V 1000MΩ 以上 DC500V 1000MΩ and over
耐電圧 Withstands Voltage	2500V 1分間以上 AC2500V 1 minute and over
適合電線 Compatible Wire	3-10AWG

一般公差/General Tolerance ±0.5

尺度/Scale 1/2 単位/Unit mm

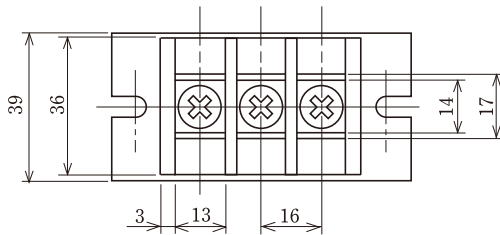
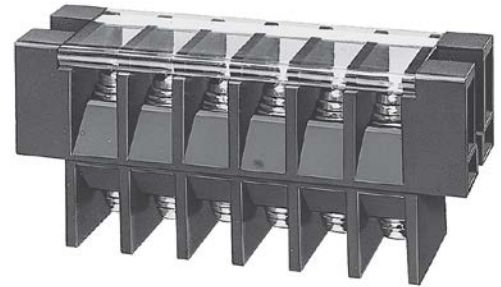
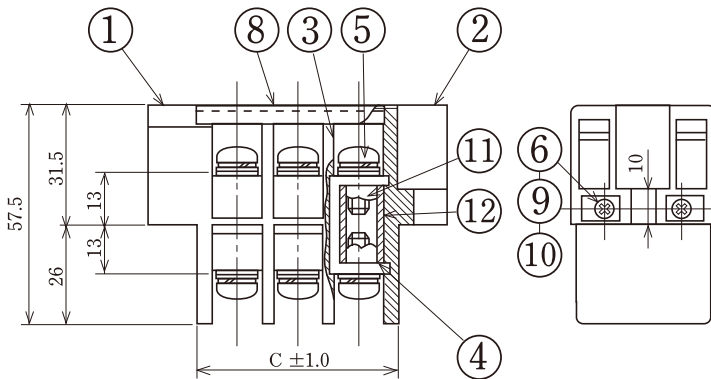

- カバー及び記号番号板はオプションとなりますので御注文の際御指定下さい。
- The cover and the marking strip are optionally available.
- カバーまたは記号番号板御希望の際は注文方法末尾に-CTまたはPKTと御記入下さい。
- To obtain a cover or a marking strip, and "-CT" or "PKT" at the end of the ordering form.
- カバー及び記号番号板共に御希望の際は注文方法末尾にPKCTとご記入下さい。カバー及び記号番号板は別途添付して納入致します。
- To obtain a cover a marking strip, and "PKCT" at the and of the ordering form. The cover and the marking strip will be deldvered separately.

●注文方法：[型名] — [極数] P.

●Ordering Form : Type No. No. of Poles (P)

●結線ビス：締付トルクは3.0N・mです。又別仕様についてはINDEXを御参照下さい。

●Connection screw : Tightening torque is 3.0 N・m. See INDEX for other specifications.

●用途：市販（商業用）器具—事務用設備、電子式データ処理設備等及び一般産業用。

●Application : Commercial appliances, including business equipment, electronic data processing equipment, etc. and general industrial.

■仕様/Specifications.

部番/Part No.	名称/Part Name	材質/Material	規格/Standard	寸法/Size	処理/Treatment	備考/Remark
1	両端子(A) Base (A)	PBT	UL			黒色 Black
2	両端子(B) Base (B)	PBT	UL			黒色 Black
3	中間端子 Base (C)	PBT	UL			黒色 Black
4	導電板 Terminal	黄銅 Brass	C2680R	板厚 t 2.5	ニッケルメッキ Nickel-Plated	
5	結線ビス Screw	黄銅 Brass	C2700W	M6×1.0×12 ℓ	ニッケルメッキ Nickel-Plated	PWSWセムスナベ Type⑤
6	連結ボルト Connecting bolt	鉄 steel	SWCH	M3×0.5	三価クロム Trivalent Chromate Treatment	ナベ
7	記号番号板 Marking strip	ポリカーボネイト Polycarbonate	UL	板厚 t 1.0		白色 White
8	カバー Cover	ポリカーボネイト Polycarbonate	UL	板厚 t 0.8		透明 Transparence
9	連結ナット Connecting nut	鉄 steel	SWCH	M3×0.5	三価クロム Trivalent Chromate Treatment	
10	スプリングワッシャー Spring washer	鉄 steel	SWCH	M3用 For M3	三価クロム Trivalent Chromate Treatment	
11	六角ナット Hexagon nut	黄銅 Brass	C3604B	M6×1.0	ニッケルメッキ Nickel-Plated	
12	スペーサ Spacer	PBT	UL			黒色 Black

極数/Poles	1P	2	3	4	5	6	7	8	9	10	11	12
A	47	63	79	95	111	127	143	159	175	191	207	223
B	34	50	66	82	98	114	130	146	162	178	194	210
C	19	35	51	67	83	99	115	131	147	163	179	195