

ピッチ/Pitch 9 mm

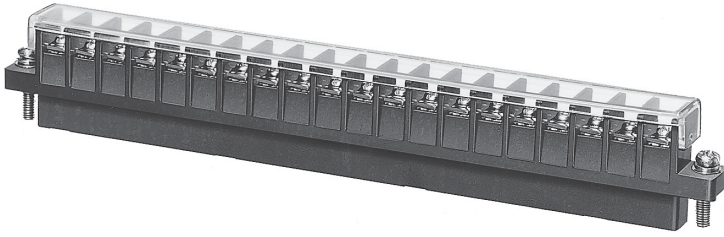

型名 Type Number	UF5001N
定格 Rating	AC250V 10A (片面5A 両面10A) (one side both side)
絶縁抵抗 Insulation Resistance	500V 1000MΩ以上 DC500V 1000MΩ and over
耐電圧 Withstands Voltage	2000V 1分間以上 AC2000V 1 minute and over
接触抵抗 Connection Resistance	6 mΩ以下 6 mΩ and less
適合電線 Compatible Wire	16-22AWG
極数 Number of Poles	20P

一般公差/General Tolerance ±0.5

尺度/Scale 2/3 単位/Unit mm

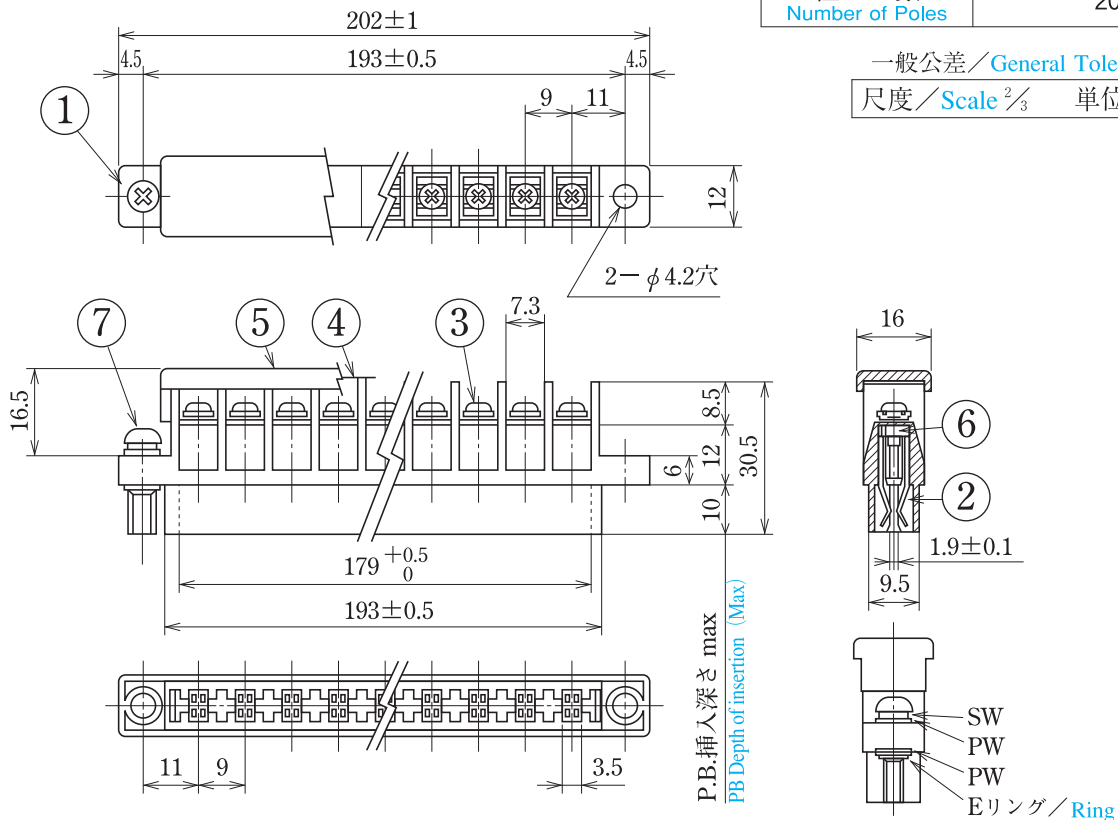

- 注文方法：[型名] — [20] P.
- Ordering Form : Type No. No. of Poles (P)
- 結線ビス：締付トルクは0.6N・mです。
- Connection screw : Tightening torque is 0.6 N・m.
- カバー、記号紙はオプションとなっておりますので御希望の際は注文方法の末尾に、カバーのみの場合は-CT カバー、記号紙共御希望の際は-KCT と御記入下さい。但しカバーは添付納入となります。
- The cover and the marking strip are option. On these request, make an entry in the end ordering from as -CT for only cover or -KCT for both a cover and a marking strip. A cover will be delivered attached.
- 用途：市販（商業用）器具—事務用設備、電子式データ処理設備等又は、一般産業用。
- Application : Commercial appliances, including business equipment, electronic data processing equipment, etc. or general industrial.

■仕様/Specifications.

部番/Part No.	名称/Part Name	材質/Material	規格/Standard	寸法/Size	処理/Treatment	備考/Remark
1	基板 Base	PBT	UL			黒色 Black
2	コンタクト Contact	リン青銅 Phosphor bronze	C5191R	板厚 t 0.4	ニッケルメッキ Nickel-Plated	コンタクト部金メッキ Contact point is plated with gold
3	結線ビス Screw	鉄 Steel	SWCH・SPCC	M3×0.5×6 ℓ	ニッケルメッキ Nickel-Plated	フリータンシビス Type②
4	記号紙 Marking strip	ケント紙 Paper		板厚 t 0.3	白 White	オプション Optional
5	カバー Cover	ポリカーボネート Polycarbonate	UL	板厚 t 1.6	透明 Transparence	オプション Optional
6	結線ナット Nut	鉄 Steel	SWCH	M3×0.5	三価クロム処理 Trivalent Chromate Treatment	六角ナット Hexagon nut
7	取付ビス Mounting screw	鉄 Steel	SWCH	M4×0.7	三価クロム処理 Trivalent Chromate Treatment	PW,SW付 With PW,SW