

ピッチ/Pitch 8.4mm

型名 Type Number	UF5021
定格 Rating	AC250V 8A
絶縁抵抗 Insulation Resistance	500V 1000MΩ以上 DC500V 1000MΩ and over
耐電圧 Withstands Voltage	2000V 1分間以上 AC2000V 1 minute and over
接触抵抗 Connection Resistance	15mΩ以下 15mΩ and less
適合電線 Compatible Wire	14-22AWG

一般公差/General Tolerance ±0.5

尺度/Scale 1/2 単位/Unit mm

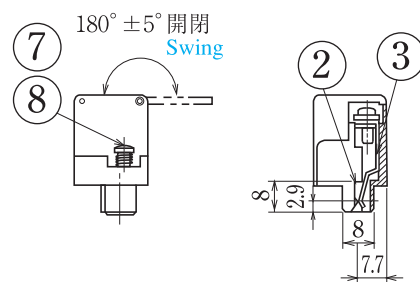
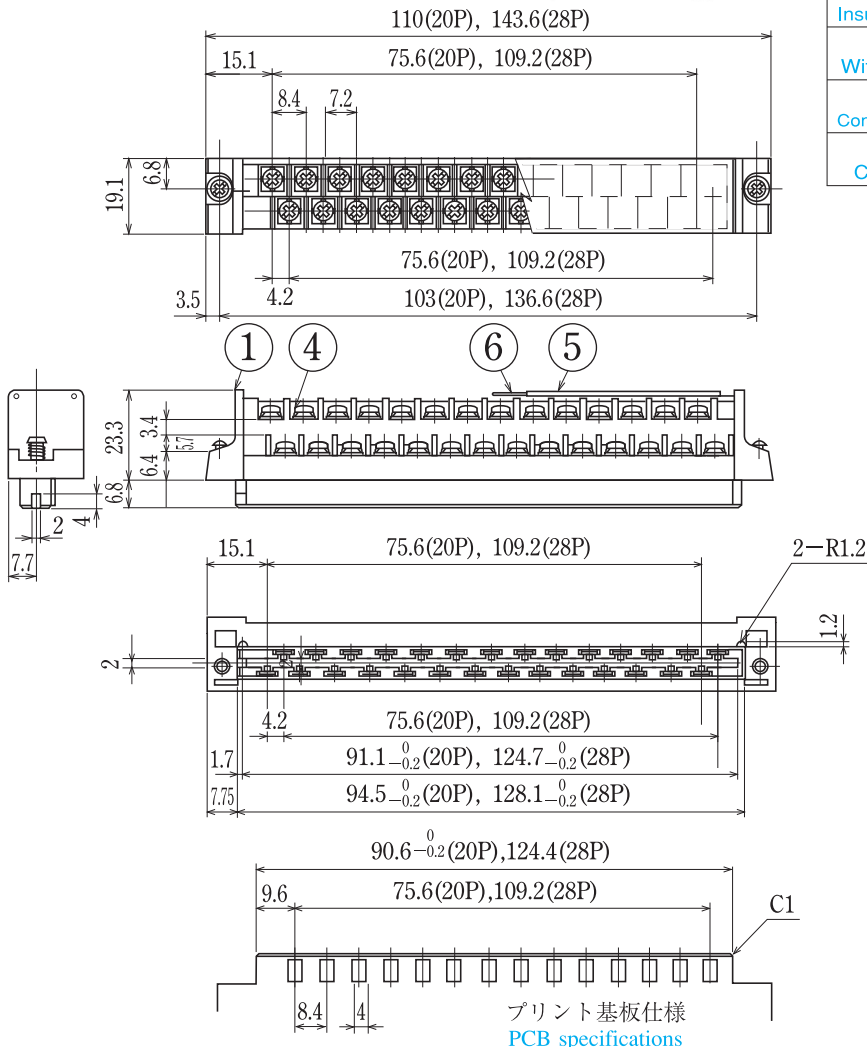

プリント基板先端面取り

Specifications for chamfering the tip of PCB

- 適用プリント基板 t1.6
- Applicable PCB : t1.6
- 挿入深さ最大8.5
- Maximum depth of insertion : 8.5

海外  
認定  
規格

コ  
ネ  
ク  
タ  
ン  
シ

- 注文方法: [型名] [極数] P. [カバー形状] (VDE対応タイプ/フラットタイプ)……VDEタイプは20Pのみです。
- Ordering Form : Type No. No. of Poles (P) Cover Type (VDE Type/Flat Type)……The VDE Type is only for 20P.
- 結線ビス: 締付トルクは1.0N・mです。
- Connection screw : Tightening torque is 1.0 N・m.
- 用途: 市販(商業用)器具-事務用設備、電子式データ処理設備等又は、工業用で制限された定格を持つ装置。
- Application : Commercial appliances, including business equipment, electronic data processing equipment, etc. or industrial devices having limited ratings.
- カバー及び記号番号板はオプションとなりますのでご希望の際は注文方法の末尾に"-CT"または"KT"と御記入下さい。カバー及び記号番号板共にご希望の際は注文方法末尾に"-KCT"と御記入下さい。但しカバー及び記号番号板は添付納入となります。
- A cover and the marking strip is optional. To obtain one, and "-CT" or "KT" at the end of the ordering form. To obtain a cover a marking strip, add "-KCT" at the end of the ordering form. A cover and the marking strip will be delivered separately.

■仕様/Specifications.

部番/Part No.	名称/Part Name	材質/Material	規格/Standard	寸法/Size	処理/Treatment	備考/Remark
1	基板 Base	PBT	UL			黒色 Black
2	コンタクトA Contact A	りん青銅 Phosphor bronze	C5191R	板厚 t 0.4	ニッケルメッキ Nickel-Plated	コンタクト部金メッキ Contact point is plated with gold
3	コンタクトB Contact B	りん青銅 Phosphor bronze	C5191R	板厚 t 0.4	ニッケルメッキ Nickel-Plated	コンタクト部金メッキ Contact point is plated with gold
4	結線ビス Screw	鉄 Steel	SWCH・SPCC	M3.5×0.6×7ℓ	ニッケルメッキ Nickel-Plated	フリータンシビス Type②
5	カバー Cover	ポリカーボネート Polycarbonate	UL		透明 Transparence	オプション Optional
6	記号紙 Marking strip	ケント紙 Paper		板厚 t 0.4	白色 フラットタイプに付く White With flat type	オプション Optional
7	取付ビス Mountingscrew	鉄 Steel	SWCH	M3×0.5×8.5ℓ	三価クロム処理 Trivalent Chromate Treatment	
8	スプリング Spring	ステンレス Stainless steel	SUS304			