

ピッチ/Pitch 11mm

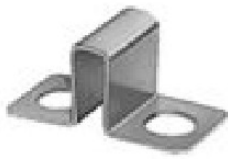

| | |
|-------------------|-------|
| 型名 Type Number | F2135 |
| 定格 Rating | 20A |

一般公差/General Tolerance ±0.5

尺度/Scale $\frac{3}{1}$ 単位/Unit mm

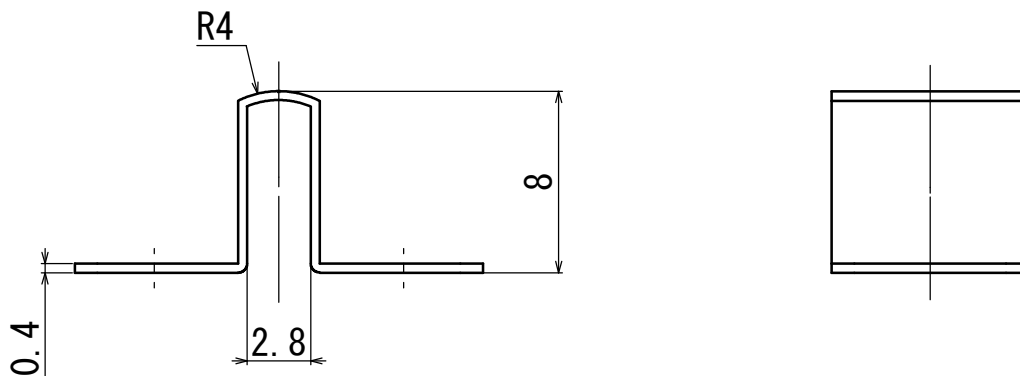
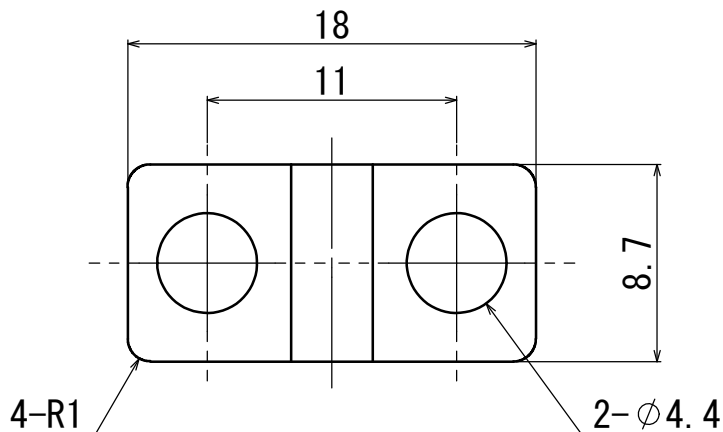

・注文方法: **型番** (下表の型番を御参照下さい。)

■仕様 Specifications. ・Ordering Form: Type No. (See the type number in the following table)

| 番号 Part No. | 名称 Part Name | 材質 Material | 寸法 Size | 規格 Standard | 処理 Treatment |
|-------------|----------------|-------------|----------|-------------|-----------------------|
| 1 | ショートピース Jumper | 黄銅 Brass | 板厚 t=0.4 | C2680R | ニッケルメッキ Nickel-Plated |
| — | — | — | — | — | — |

| 型番 Type No. | 納入される物 Product Delivered |
|-------------|----------------------------------|
| F2135 | 丸穴ショートピース Round hole type Jumper |
| — | — |